

# Rhône & Saône Investissement

11 Cours du Docteur LONG  
69 003 LYON  
Tel : 04.78.54.98.98  
Fax : 04.78.54.06.76  
Mail : bloisel@immobilier-r2i.fr

## «LE CLOS DES MARRONNIERS» Ensemble de 5 villas

18B Avenue des Marronniers-69270 FONTAINES-SUR-SAONE



### VILLA N°3-T4

#### NIVEAU BAS :

WC: 4,11m<sup>2</sup>  
Repas/Séjour: 34,27m<sup>2</sup>

#### NIVEAU HAUT:

Chambre-1-: 13,86m<sup>2</sup>  
Chambre-2-: 10,52m<sup>2</sup>  
Chambre-3-: 11,82m<sup>2</sup>  
WC: 1,53m<sup>2</sup>  
Bains: 7,38m<sup>2</sup>  
Galerie: 3,85m<sup>2</sup>  
Toilette: 2,97m<sup>2</sup>

**TOTAL: 90,31 M<sup>2</sup>**

GARAGE: 16,15M<sup>2</sup>  
JARDIN: 73,70M<sup>2</sup>  
TERRASSE: 15,00M<sup>2</sup>

**SURF. PARCELLE: 173,60M<sup>2</sup>**

**23 NOVEMBRE 2015**

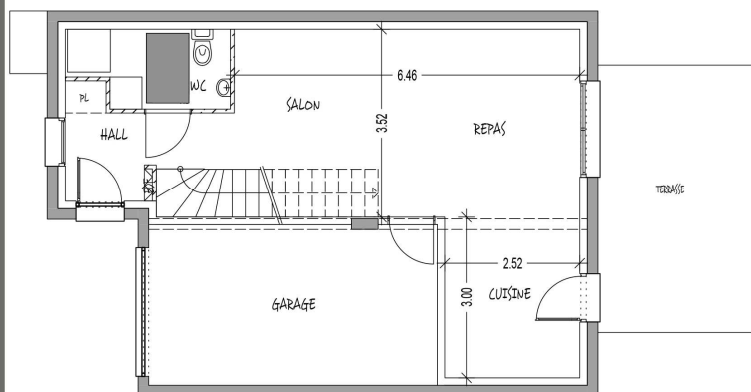
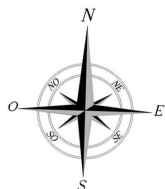

NIVEAU BAS

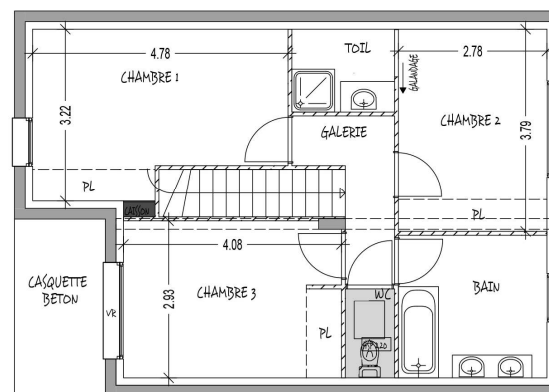

NIVEAU HAUT



Les surfaces et les côtes des pièces sont indicatives et pourront varier dans une limite de 5%. L'implantation des équipements sanitaires, soffites, retombées, tableau électrique est donnée à titre indicative. Tout en conservant les caractéristiques essentielles du plan, l'architecte se réserve la possibilité d'y apporter des modifications pour des raisons techniques ou réglementaires. Tous les objets meublant, indiqués en pointillé, ne sont pas fournis.